

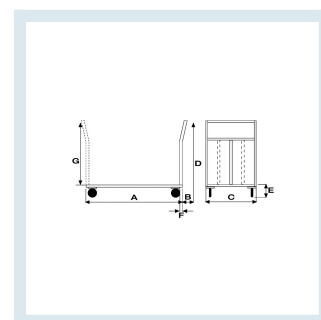

## Pianale Medio mm 500x800

### Immagini prodotto



### Descrizione

4 ruote ( 2 fisse - 2 girevoli) in gomma piena Ø 125

Dimensioni piano mm 500x800

Portata Kg. 300

Peso Kg. 16

Pianale in Lamiera Alto Spessore 15/10 con chassy portante in tubolare

Manico di spinta in tubolare tondo con 3 traverse di contenimento

Supporti ruote imbullonati alla struttra attraverso contropiastre saldate allo chassy



Verniciatura a polveri Acriliche a spessore garantito di minimo 50 micron  
CONFORME NORME CE

	<b>A</b>	<b>B</b>	<b>C</b>	<b>D</b>	<b>E</b>	<b>F</b>
<b>042</b>	<b>800</b>	<b>70</b>	<b>500</b>	<b>985</b>	<b>195</b>	<b>30</b>

Optional:

Antirombo ai piani - Speciale gomma per evitare la risonanza a pianale nella movimentazione a carrello vuoto  
Paratia ferma caduta - Aggiunge una sponda di contenimento anticaduta al piano del carrello

## Informazioni Aggiuntive

EAN13	8053853151957
Trasporto Gratuito	Sì
Portata kg	300
Diametro Ruota in mm	125
Paese di Produzione	Italia
Materiale	Acciaio Verniciato
Colore	BLU RAL 5015
Fornito:	Montato - Pronto all'Uso
Certificazione	CE
Garanzia	5 Anni IT
Consegna	poche ore

## Opzioni aggiuntive

---

<b>Antirombo1</b>	Antirombo1
<b>Paracolpi Angolari</b>	2 paracolpi angolari in gomma grigia antitraccia
	4 paracolpi angolari in gomma grigia antitraccia

## Breve Descrizione

---

Pianale robusto e resistente con portata fino a 300 kg.

4 ruote ( 2 fisse - 2 girevoli) in gomma piena Ø 125

Dimensioni mm 500x870x985

Verniciatura a polvere

Conforme norme CE